

Bazénový lem SLATE

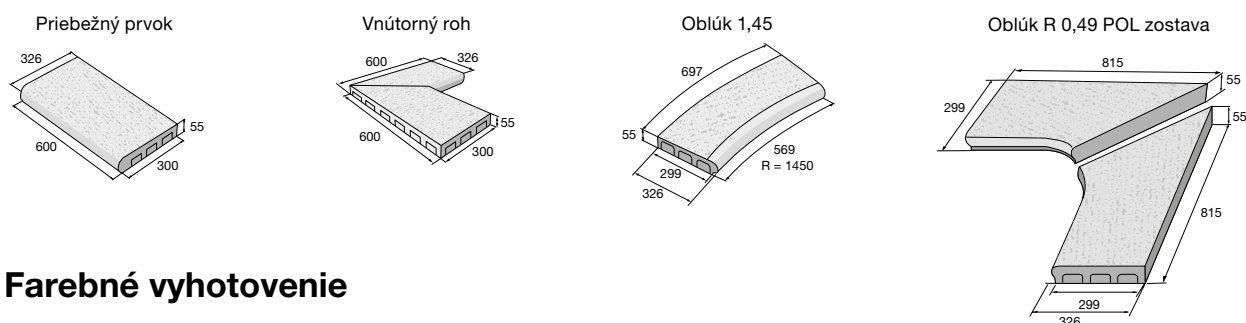

Diely bazénových lemov SLATE svojím reliéfom verne imitujú povrch prírodnej bridlice. Sú určené na olemovanie bazénov s pravouhlým pôdorysom. Bazénový lem SLATE je tvorený priebežným prvkom a vnútorným rohom. Bazénový lem SLATE je súčasťou skupiny výrobkov SLATE, ktorá pozostáva z dlažby a bazénových lemov. Výrobky SLATE majú jednotnú farebnosť a reliéf v podobe štiepanej bridlice. Všetky betónové prvky SLATE majú výborné protišmykové vlastnosti, sú mrazuvzdorné a sú vybavené impregnáciou Protect System TOP proti znečisteniu a prenikaniu vody.

Rozmery výrobkov



Farebné vyhotovenie

Povrch reliéfny

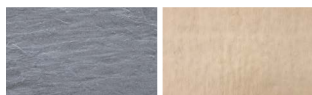

sivá

karamelová

Technické špecifikácie

názov výrobku	rozmery				povrch	merná jednotka	paleta/ks	1 ks/kg	hmotnosť výrobkov na pal. (kg)	druh palety
	dĺžka	šírka	výška	polomer						
SLATE – priebežný	600	326	55	x	reliéfny	ks	20	23	460	PB 120x80
SLATE – vnútorný roh	600/326	600/326	55	x	reliéfny	ks	10	33	330	PB 120x80
SLATE – oblúk 1,45	815	815	55	x	reliéfny	ks	5+5	29	290	PB 120x90
SLATE – oblúk R 1,45	697/569	326	55	x	reliéfny	ks	10	25	250	PB 120x80

Vysvetlivky k piktogramom

	Plocha pochôdzna		Impregnácia Protect System TOP		Výrobky podliehajúce príslušným európskym normám
	Plocha pojazdná osobnými automobilmi		Impregnácia Perfect Clean TOP (PCT)		Pohľadové hrany
	Plocha pojazdná nákladnými automobilmi		Odolnosť voči mrazu		
	Ochranný systém Protect System IN		Zvýšená protišmyková charakteristika		



Bazénový lem SLATE

Pôdorys

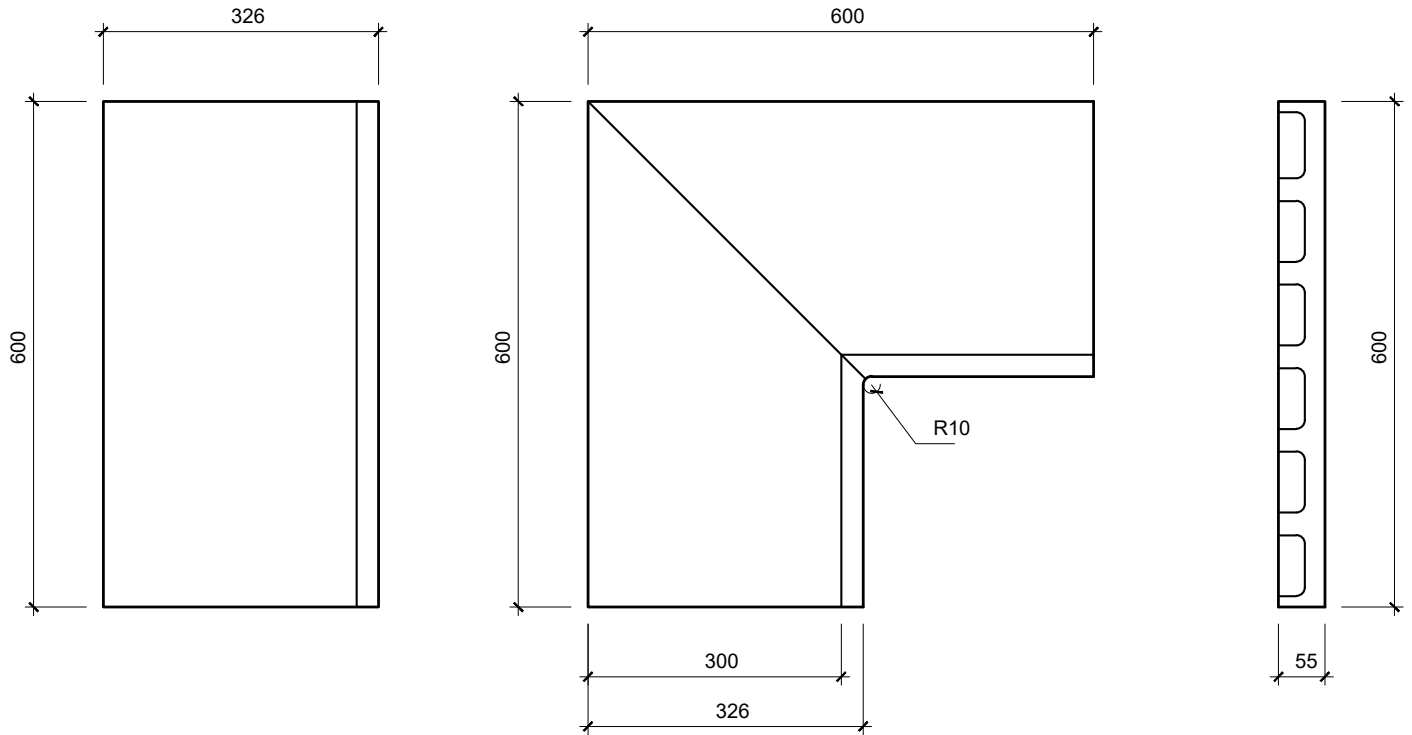

Rez

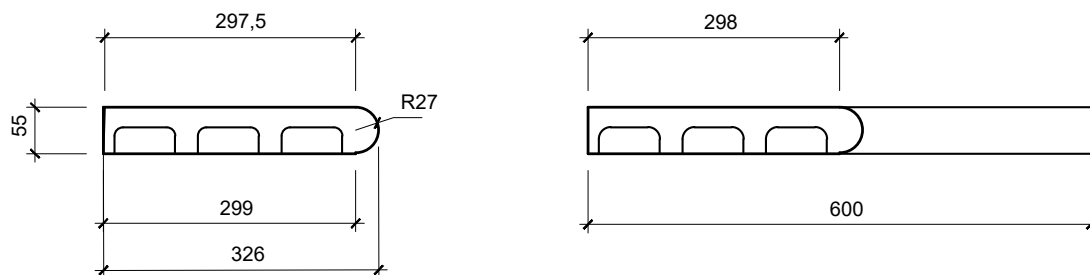



Bazénový lem SLATE

Bazénový lem SLATE – oblúk R 1,45

Pôdorys:

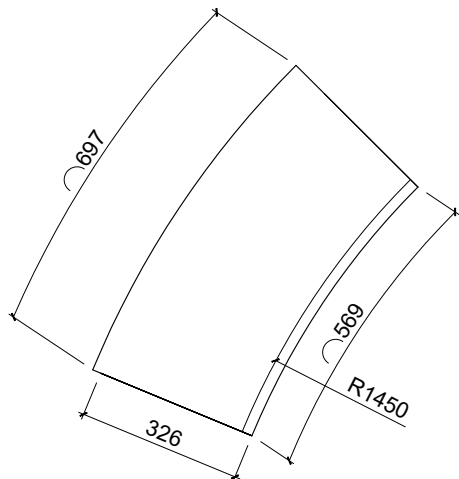

Rez

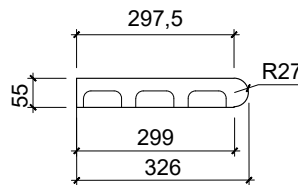

ROHOVÝ R 1,45

Bazénový lem SLATE – roh R 0,49 PUL zostava

Pôdorys:

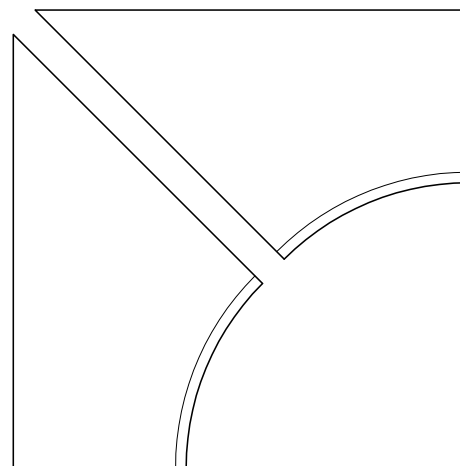
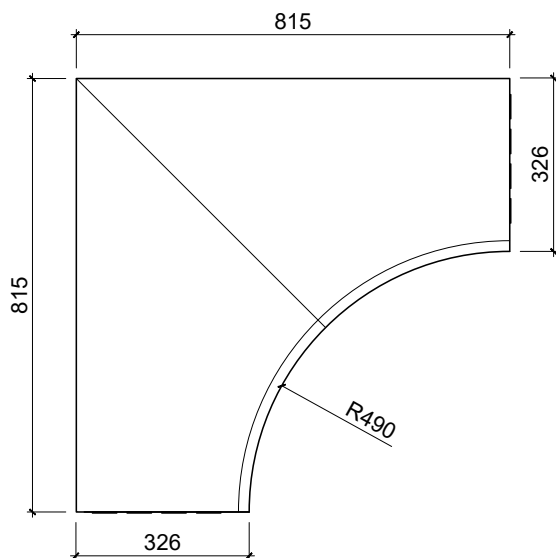

SESTAVA ZE 2KS

Rez

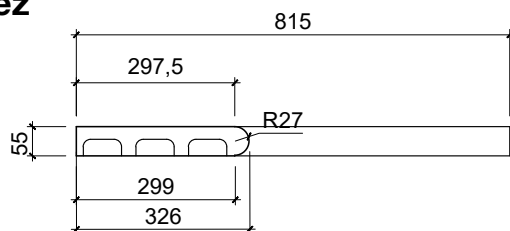

ROHOVÝ R 0,49 PUL





Bazénový lem SLATE

Osadenie bazénového lemu

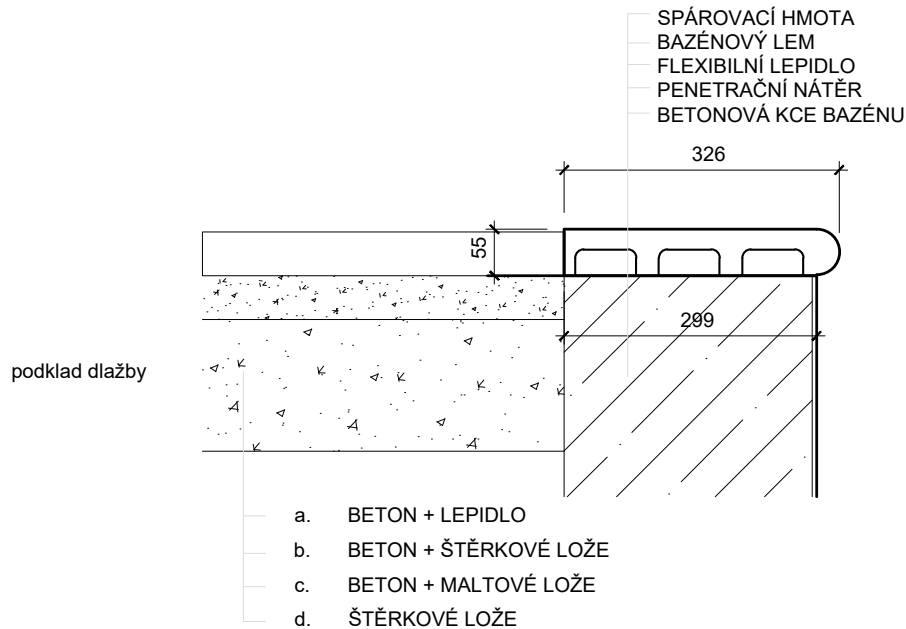



Bazénový lem SLATE

MONTÁŽNY POSTUP PRE BAZÉNOVÉ LEMY

Bazénové lemy PRESBETON sú žiadanou súčasťou každého bazéna z praktického i estetického hľadiska. Môžete si vybrať z niekoľkých variantov tvarov a farieb.

TYP BAZÉNA A BAZÉNOVÉHO LEMU

A/ BORNEO, VERTO, BARK, SLATE, BALI, OAK

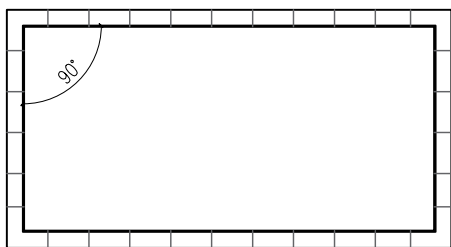

B/ BORNEO, VERTO

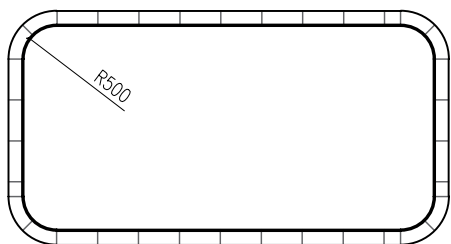

C/ BORNEO, VERTO

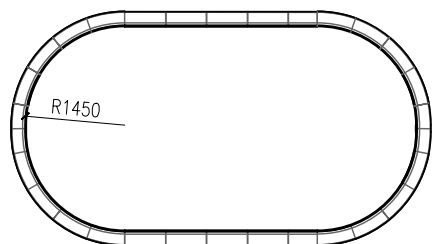

ULOŽENIE BAZÉNOVÉHO LEMU

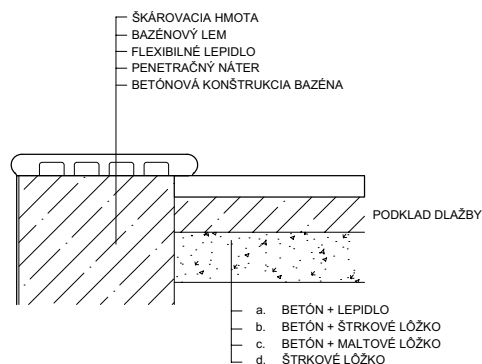
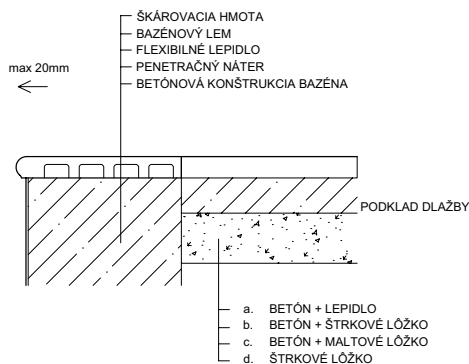

KLADENIE

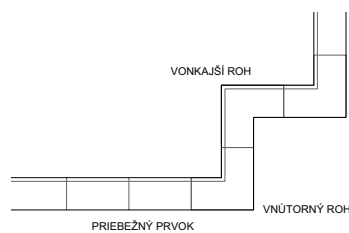

Bazénový lem SLATE



ODPORÚČANIA PRED KLADENÍM

Pred samotným kladením odporúčame poukladať si bazénové lemy na sucho, so škárou cca 0,5 – 1 cm, podľa požadovaného vizuálneho efektu, a presvedčiť sa, že všetko zodpovedá požiadavkám. Ak plánujete pokračovať za bazénovými lemy dlažbou, odporúčame mať dlažbu k dispozícii už vo fáze kladenia bazénových lemov. Môžete podľa nej prispôbiť veľkosť škár medzi lemy.

Pri pravidelných bazénoch postupujte najskôr od rohových kusov, potom pomocou šnúry. Pri bazénoch s polomerom R 1,45 začnite oblúkmi a nakoniec dokončíte rovné strany. Tak následne získate predstavu o prípadných rezoch. Bazénové lemy vyrovnávajú vždy z vonkajšej strany, nemusia kopírovať vnútorné steny bazéna.

KLADENIE

Podkladový betón je nutné najskôr očistiť od prachu a ošetriť penetračným náterom (napr. MAPEI PRIMER). Penetračným náterom je zabezpečená prílnavosť lepených plôch.

Na kladenie používajte zásadne kvalitné, mrazuvzdorné, flexibilné lepidlo na veľkoformátové dlažby – nami odporúčame lepidlo, napr. MAPEI Adesilex P9 a MAPEI Keraflex. Lepidlo nanášajte na diely pomocou ozubenej stierky. Aplikujte lepidlo na celú spodnú plochu v dostatočnom množstve, na zamedzenie prípadných dutín a zabránenie následnému prechodu vlhka z podkladového betónu. Lepidlo odporúčame nanášať opatrne aj z bočnej strany lemu, čím sa zabezpečí aj vyplnenie bočných škár. Celoplošné prilepenie a vyrovnanie prípadných výškových

rozdielov vykonávame pomocou gumeného kladivka cez podložku, aby nedošlo k poškodeniu samotných lemov. Výškové nezrovnalosti môžete vyrovnať aj pomocou malých klinov.

ŠKÁROVANIE

Škárovanie sa vykonáva vtedy, keď je lepidlo dostatočne stvrdnuté (o cca 2 – 3 dni). Počas tejto doby by sme mali zabezpečiť, aby sa do škár a pod povrch nedostala voda. Škárovanie betónových bazénových lemov sa vykonáva špeciálnou škárovacou hmotou napr. MAPEI Keracolor a MAPEI Kerapoxy. Vlastné škárovanie sa vykonáva vhodným nástrojom, ktorým je možné vyhladiť povrch škár. Dôležité je rovnomerné a úplné vyplnenie škár. Odporúčame vyplňať škáry na dvakrát. V prvej fáze sa škára vyplní do polovice, následne sa po čiastočnom stuhnutí vyplní celá škára. Týmto spôsobom zamedzíme vzniku dutín a následnému oddeleniu pôsobením mrazu. V prípade znečistenia povrchu odstráňte hmotu z povrchu pomocou vody a špongie. Škárovanie je nutné vykonať aj z vnútornej strany bazéna, vhodný je silikónový tmel, napr. MAPEI MAPESIL AC. Škárovanie vykonávajú pri teplote max. do 25 °C a počas celkového stuhnutia chráňte škáry pred vodou a slnkom.

OŠETROVANIE POVRCHU A ÚDRŽBA

Na zlepšenie úžitkových vlastností je možné ošetriť povrch niektorým z impregnačných prípravkov, vhodných na betónové povrchy. Napr. REBATEX BI SUPER (na báze kremičitanov, uzatvára kapilárne póry a odpudzuje vodu, bez prehĺbenia farebnosti) alebo REBA SK 30 (na báze akrylátovej živice, sceluje povrch, ktorým získa aj prehĺbenie farebnosti a matný lesk).

Pred nákupom výrobkov spoločnosti PRESBETON venujte, prosím, pozornosť nasledujúcim informáciám

Pred vlastným kladením alebo zabudovaním betónových výrobkov venujte pozornosť odporúčaniam výrobcu pre konkrétny výrobok, a to najmä danému účelu použitia, zásadám kladenia/zabudovania a odporúčaniam pre údržbu. Kompletná technická dokumentácia je dostupná voľne na stiahnutie na www.presbeton.cz (technické návody, vyhlásenie o parametroch, záručný list) alebo na predajných miestach. Vzhľadom na rozsiahlosť problematiky kladenia/zabudovania odporúčame zveriť realizáciu diela v prípade pochybností profesionálnej firme. **Kladenie dlažbových dosiek a kameňov bez škár** (hlavne pri druhoch bez distančníkov) **má za následok poškodenie dlažby vyštípaním hrán a rohov**, a to tak vo fáze kladenia, ako aj pri jej používaní. Dodržiavajte odporúčanú šírku škáry (spravidla 3–5 mm). Škárky vyplňte čistým kremičitým pieskom frakcie 0–2 mm.

Vápenné výkveti

Obyčajne sa prejavujú formou bielych až mliečnych škvŕn rozličného tvaru. Ide o uhlíčan vápenatý, ktorý vzniká na povrchu betónového výrobku reakciou hydroxidu vápenatého z betónu s oxidom uhlíčitým z ovzdušia. Hydroxid vápenatý sa prirodzene tvorí pri zmiešaní cementu s vodou. Pri klasických cementových betónoch je to prirodzený jav, ktorý nie je známkou nedostatočnej kvality. Postupom času v dôsledku pôsobenia poveternostných vplyvov vápenný výkvet postupne odznieva. Obyčajne je preto najvhodnejšie vydržať a nechať pracovať prírodu, než sa hneď snažiť výkvet odstraňovať, čo môže za určitých okolností, najmä pri použití chemických prípravkov, viesť k narušeniu povrchu a vzhľadu výrobku.



Odlíšnosti farebného odtieňa

Na výslednú farebnosť betónového výrobku má vplyv celý rad faktorov, ktoré nie je možné pri priemyselnej výrobe vylúčiť. Ide napríklad o prirodzené farebné odchýlky prírodných vstupných surovín, odlišné teplotné a vlhkosťné podmienky pri výrobe a následnom zrení betónových výrobkov a pod. Farebnosť betónových výrobkov sa v určitej miere vyvíja aj dlhodobo pôsobením konkrétnych vplyvov vonkajšieho prostredia (poveternostné vplyvy, druh a intenzita prevádzky, UV žiarenie atď.). Túto vlastnosť majú betónové výrobky spoločnú s prírodnými materiálmi. Betón je tak v tomto smere špecifickým materiálom a nie je možné od neho očakávať identickú farebnosť, na akú sme zvyknutí napr. pri plastoch, náterových hmotách, nábytkových krycích dyhách a pod. V súvislosti s odlišnosťami vzhľadu a farebnosti výrobkov je nutné spomenúť tiež odlišnú mieru nasiakavosti, ktorá v podstate súvisí s originalitou každého betónového výrobku a môže mať výrazný vplyv na farebnosť a celkový vzhľad. Jej prejavom je rôzna doba vysychania povrchu betónových výrobkov po kontakte s vodou, resp. dažďovými zrážkami.



Odreniny povrchu

K odreninám povrchu betónových výrobkov bežne dochádza pri doprave a manipulácii. Z povahy a charakteru tohto materiálu sa odreniny nedajú vylúčiť. Bežné odreniny, ku ktorým dochádza vo väčšine prípadov, postupne vďaka pôsobeniu poveternostných vplyvov a prevádzky opticky zanikajú. Pri vodorovných plochách, t. j. pri dlažbách, je tento proces rýchlejší v dôsledku zvýšeného zaťaženia povrchu prirodzeným oterom, na ktorý sú betónové povrchy dostatočne dimenzované, naproti tomu pri murovacích prvkoch je potrebné počítať s dlhším časovým horizontom odznenia odrenín.

