



PALISÁDA PULIA

Palisáda PULIA o výšce 600 mm je určena pro řešení menších výškových rozdílů nebo lemování záhonů a travnatých ploch. Palisádu lze použít také jako obrubník. Díky šířce 300 mm je realizace jednoduchá a rychlá. Palisáda Pulia je dostupná v černém barevném provedení. Tyto palisády jsou mrazuvzdorné a jsou opatřeny vnitřním ochranným systémem Protect System IN proti znečištění a pronikání vody.

Rozměry výrobků

Palisáda PULIA

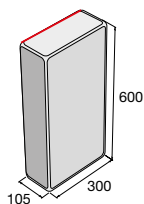

nepohledová
zadní strana

Barevné provedení

Povrch hladký



černá

Technické specifikace

| název produktu | rozměry | | | měrná jednotka | ks / bm | paleta / ks | 1 ks / kg | hmotnost výrobků na pal. (kg) | druh palety |
|----------------|---------|-------|-------|----------------|---------|-------------|-----------|-------------------------------|-------------|
| | délka | šířka | výška | | | | | | |
| PULIA | 300 | 150 | 600 | ks | 3,3 | 36 | 40 | 1440 | M 120×90 |

Pokyny pro zabudování palisád

Palisády rozšiřují nabídku prvků pro vytváření obrub, záhonů, lemů a menších stěn, které jsou většinou určeny k oddělení okrasné zeleně od pochůzných ploch s různým výškovým rozdílem. Umožňují vytvářet libovolně tvarované obruby – kruhy, elipsy, oblouky, vlnovky aj. Také výška obruby se může průběžně měnit podle charakteru terénu. Všechny varianty zabudovaných palisád viz. tabulka zapuštění palisád, splňují požadavky na rovnoměrné i nápravové zatížení vozidly s maximální hmotností do 3 t.

Použití distančnicku pro vyrovnání kónicity palisád

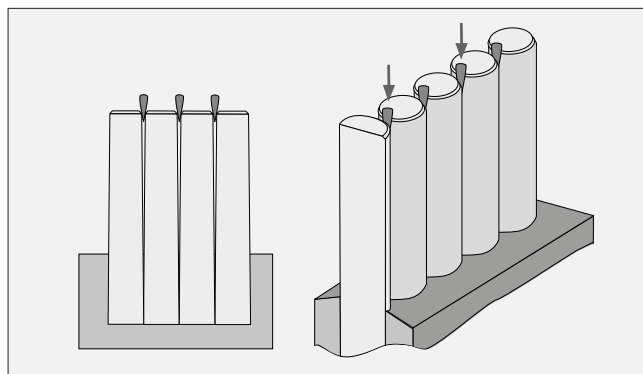

Technické údaje pro zabudování palisád

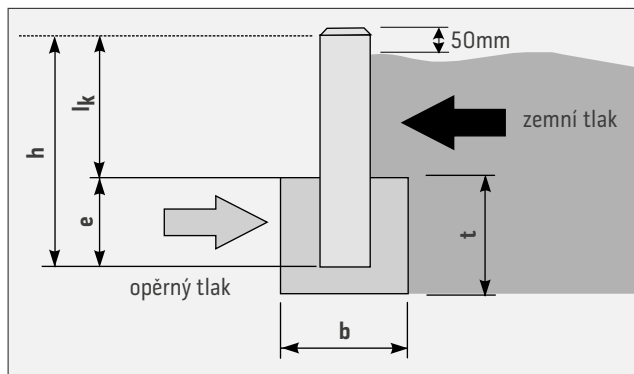



PALISÁDA PULIA

Tabulka zapuštění palisád (v mm)

| výška palisády (celková) | lk výška (nad terénem) | e výška (zapuštění) | BETONOVÝ ZÁKLAD C 20/25 | | lk výška (nad terénem) | e výška (zapuštění) | BETONOVÝ ZÁKLAD C 20/25 XC2 | |
|-----------------------------|------------------------------|---------------------------|-------------------------|-----------|------------------------------|---------------------------|-----------------------------|-----------|
| | | | výška – t | šířka – b | | | výška – t | šířka – b |
| | | | | | | | | |
| 400 | 280 | 120 | 170 | 300 | 250 | 150 | 200 | 300 |
| 600 | 420 | 180 | 230 | 300 | 400 | 200 | 250 | 350 |
| 800 | 550 | 250 | 300 | 400 | 500 | 300 | 350 | 400 |
| 900 | 620 | 280 | 330 | 430 | 570 | 330 | 380 | 450 |
| 1000 | 700 | 300 | 350 | 450 | 650 | 350 | 400 | 500 |
| 1200 | 800 | 350 | 400 | 500 | – | – | – | – |

Důležité zásady

Palisády se kladou těsně vedle sebe do betonového lože ze zvlhlé betonové směsi třídy C 20/25 XF3. Při zabudování je nutné kontrolovat svislost každé palisády a respektovat jejich kónicitu, která je dána technologií výroby. Z tohoto důvodu je nutno před zatvrdnutím betonového lože fixovat jejich svislost např. pomocí dřevěného nebo plastového distančníku (např. obkladačským klínkem). Doporučujeme rovněž nepodceňovat funkci nopové fólie za předpokladu, že palisády budou z jedné strany zasypány zeminou, byť i jen částečně, nebo budou zabudovány v místě se zvýšenou vlhkostí. Předejde se tím pozdějšímu zvýšenému výskytu vápenných výkvětů, růstu mechů nebo znečištění zeminou.

Schéma zabudování palisád

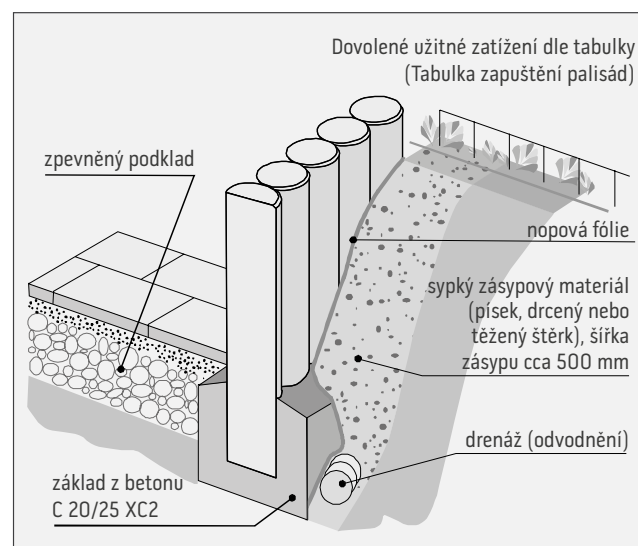

Vysvětlivky k piktogramům

- | | | | | | |
|--|---------------------------------------|--|--------------------------------------|--|---|
| | Plocha pochozí | | Impregnace Protect System TOP | | Výrobky podléhající příslušným evropským normám |
| | Plocha pojízdná osobními automobily | | Impregnace Perfect Clean TOP (PCT) | | Pohledové hrany |
| | Plocha pojízdná nákladními automobily | | Odolnost vůči mrazu | | |
| | Ochranný systém Protect System IN | | Zvýšená protiskluzná charakteristika | | |

Před nákupem výrobků společnosti PRESBETON prosím věnuje pozornost následujícím informacím

Před vlastní pokládkou nebo zabudováním betonových výrobků věnujte pozornost doporučením výrobce pro konkrétní výrobek, zejména pak danému účelu použití, zásadám pokládky/zabudování a doporučením pro údržbu. Kompletní technická dokumentace je dostupná volně ke stažení na www.presbeton.cz (technické návody, prohlášení o vlastnostech, záruční list) nebo na prodejních místech. Vzhledem k obsáhlosti problematiky pokládky/zabudování doporučujeme svěřit realizaci díla v případě pochybností profesionální firmě. **Pokládka dlažebních desek a kamenů beze spár** (zejm. druhy bez distančníků), **má za následek poškození dlažby vyštípáním hran a rohů** a to jak ve fázi pokládky, tak při jejím užívání. Dodržujte doporučenou šířku spáry (zpravidla 3–5 mm). Spáry vyplňte čistým křemičitým pískem frakce 0–2 mm.

Vápenné výkvěty

Zpravidla se projevují formou bílých až mléčných skvrn rozličného tvaru. Jedná se o uhličitán vápenatý, který na povrchu betonového výrobku vzniká reakcí hydroxidu vápenatého z betonu s oxidem uhličitým z ovzduší. Hydroxid vápenatý se přirozeně tvoří při smísení cementu s vodou. U klasických cementových betonů se tak jedná o přirozený jev, který není známkou nedostatečné kvality. Postupem času vlivem působení povětrnostních vlivů vápenný výkvět postupně odeznívá. Je tak zpravidla nejvhodnější vyčkat a nechat pracovat přírodu, než se hned snažit výkvět odstraňovat, což může za určitých okolností, zejména při použití chemických přípravků, vést k narušení povrchu a vzhledu výrobku.

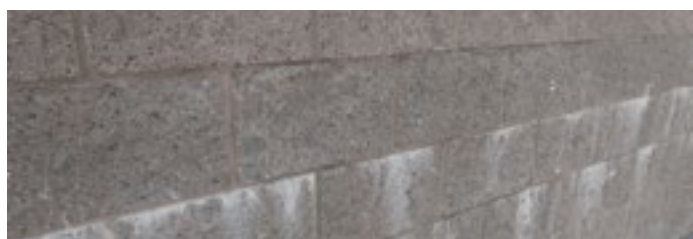
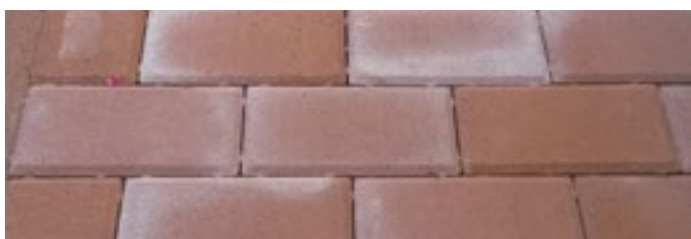

Odlišnosti barevného odstínu

Na výslednou barevnost betonového výrobku má vliv celá řada faktorů, které nelze u průmyslové výroby vyloučit. Jedná se např. o přirozené barevnostní odchylky přírodních vstupních surovin, odlišné teplotní a vlhkostní podmínky při výrobě a následném zrání betonových výrobků apod. Barevnost betonových výrobků se v určité míře vyvíjí i dlouhodobě působením konkrétních vlivů vnějšího prostředí (povětrnostní vlivy, druh a intenzita provozu, UV záření atd.). Tuto vlastnost mají betonové výrobky společnou s přírodními materiály. Beton je tak v tomto směru specifickým materiálem a nelze od něj očekávat identickou barevnost na jakou jsme zvyklí např. u plastů, nátěrových hmot, nábytkových krycích dýh apod. Ve vztahu na odlišnosti vzhledu a barevnosti výrobků je nutno vzpomenout rovněž odlišnou míru nasákavosti, která souvisí s originalitou v podstatě každého betonového výrobku a která může představovat výrazné ovlivnění barevnosti a celkového vzhledu. Jejím projevem je nestejná doba vysychání povrchu betonových výrobků po kontaktu s vodou resp. dešťovými srážkami.

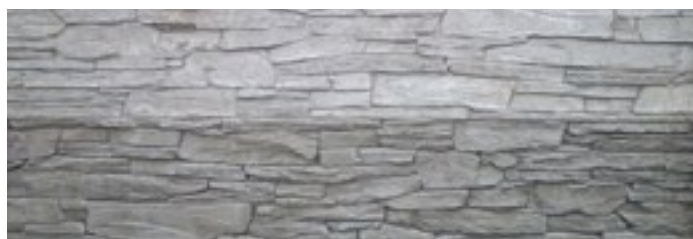

Odřenininy povrchu

K odřeninám povrchu betonových výrobků běžně dochází při dopravě a manipulaci. Z povahy a charakteru tohoto materiálu oděrky nelze vyloučit. Běžné oděrky, ke kterým dochází ve většině případů, postupně, díky působení povětrnostních vlivů a působením provozu, opticky zanikají. U vodorovných ploch, tj. u dlažeb je tento proces rychlejší vlivem zvýšeného zatížení povrchu přirozeným otěrem, na který jsou betonové povrchy dostatečně dimenzovány, naproti tomu u zdících prvků je potřeba počítat s delším časovým horizontem odeznění odřenin.

