



ZAHRADNÍ STĚNY STANDARD

Jedná se o prvky sloužící k oddělení zpevněné plochy od terénní nerovnosti nebo k rozčlenění plochy vytvořením umělého záhonu. Lze je použít jako pohledovou opěrku v okolí komunikací. Ze stěn STANDARD se dají sestavit přímé, pravoúhlé a trojúhelníkové sestavy. Zahradní stěny STANDARD se vyrábí technologií litého betonu. V základním provedení s přírodním hladkým povrchem. Lze je také na základě požadavků zákazníka vyrobit v barevném provedení, případně s povrchem tryskaným.

Rozměry výrobků

STANDARD S 40

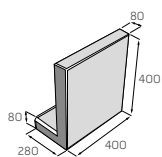

STANDARD S 55

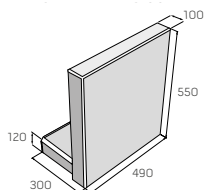

STANDARD S 55/D1

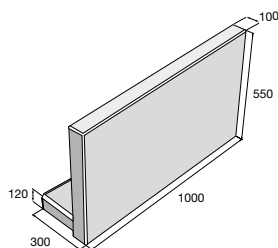

STANDARD S 55/80 L, P

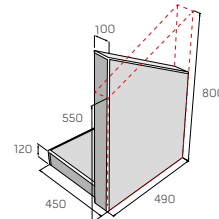

STANDARD S 80

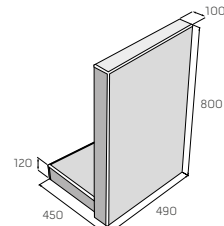

STANDARD S 80/D1

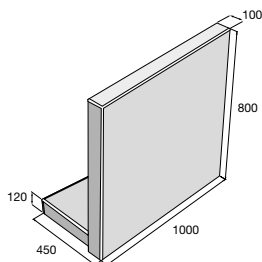

STANDARD S 80/120 L, P

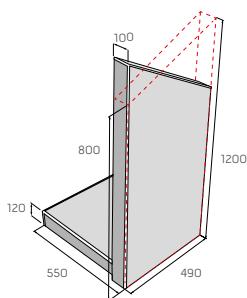

STANDARD S 100/60,75

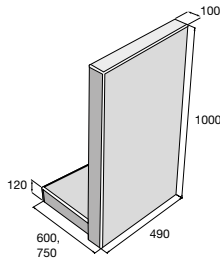

STANDARD S 120

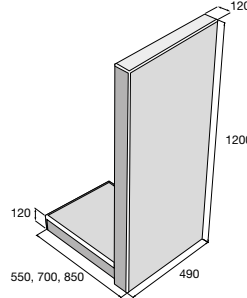

STANDARD S 150

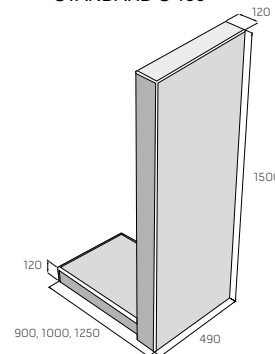
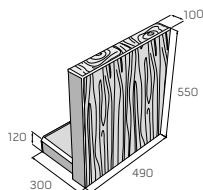
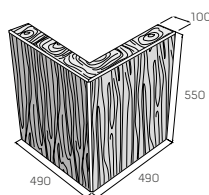
STANDARD S 55/R,
relief – prknoSTANDARD VR 90°,
relief – prkno

STANDARD S 150 VR 90°

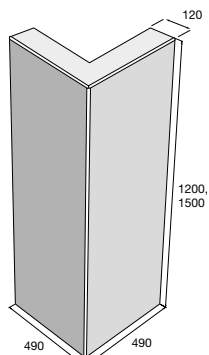
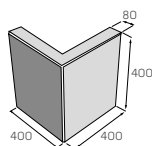
STANDARD
S 40/VR 90

STANDARD VR 90°

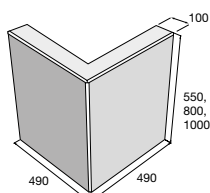

STANDARD VR 60°

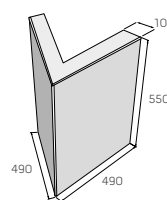

STANDARD S 55 VR 90 O

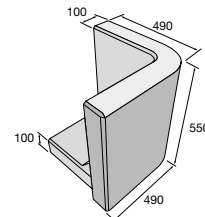



ZAHRADNÍ STĚNY STANDARD

Barevné provedení

Povrch hladký

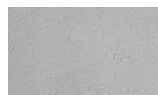

přírodní

STANDARD S 55/R, S 55/R VR 90 – povrch reliéfní



hnědá



Technické specifikace

název produktu	rozměry			měrná jednotka	ks / bm	paleta / ks	1 ks / kg	hmotnost výrobků na pal. (kg)	druh palety
	délka	šířka	výška						
S40	400	280	400	ks	X	24	44	1056	EUR 120×80
S55	490	300	550	ks	X	4	84	336	EUR 120×80
S55/R kámen	490	300	550	ks	X	4	76	304	EUR 120×80
S55/R prkno	490	300	550	ks	X	4	76	304	EUR 120×80
S55/D1	1000	300	550	ks	X	2	186	372	PB 120×80
S80	490	450	800	ks	X	4	128	512	EUR 120×80
S 80/D1	1000	450	800	ks	X	2	289	578	M 120×90
S 100/60	490	600	1000	ks	X	4	176	704	M 120×90
S 100/75	490	750	1000	ks	X	4	192	768	M 120×90
S 120/550	490	550	1200	ks	X	4	186	744	120×120
S 120/700	490	700	1200	ks	X	4	200	800	120×120
S 120/850	490	850	1200	ks	X	4	214	856	120×120
S 150/900	490	900	1500	ks	X	4	310	1240	120×120
S 150/1000	490	1000	1500	ks	X	4	320	1280	120×120
S 150/1250	490	1250	1500	ks	X	4	345	1380	120×120
S 40 VR 90	400	400	400	ks	X	18	71	1278	EUR 120×80
S 55 VR 90	490	490	550	ks	X	2	160	320	EUR 120×80
S 55 VR 90 kámen	490	490	550	ks	X	2	160	320	EUR 120×80
S 55 VR 90 prkno	490	490	550	ks	X	2	160	320	EUR 120×80
S 80 VR 90	490	490	800	ks	X	2	205	410	EUR 120×80
S 100 VR 90	490	490	1000	ks	X	2	244	488	EUR 120×80
S 120 VR 90	490	490	1200	ks	X	2	286	572	EUR 120×80
S 150 VR 90	490	490	1500	ks	X	2	390	780	120×120
S 55 VR 60	490	490	550	ks	X	2	130	260	EUR 120×80
S 55 / 80 L	490	450	800	ks	X	2	114	228	EUR 120×80
S 55 / 80 P	490	450	800	ks	X	2	114	228	EUR 120×80
S 80 / 120 L	490	550	1200	ks	X	2	163	326	EUR 120×80
S 80 / 120 P	490	550	1200	ks	X	2	163	326	EUR 120×80
S55 VR 90 0	490	490	550	ks	X	2	145	290	PB 120×80



Výrobek splňuje evropské legislativní požadavky.

Tiskové chyby a změny vyhrazeny.

2





ZAHRADNÍ STĚNY STANDARD

Pokyny pro zabudování stěn STANDARD

STANDARD S 40

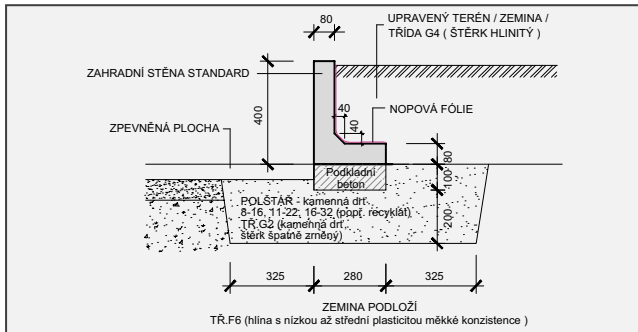

STANDARD S 55

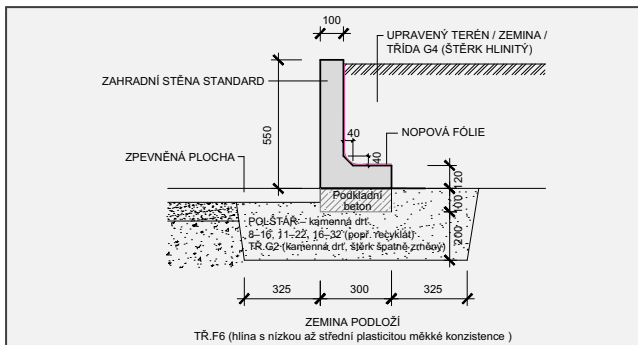

STANDARD S 100

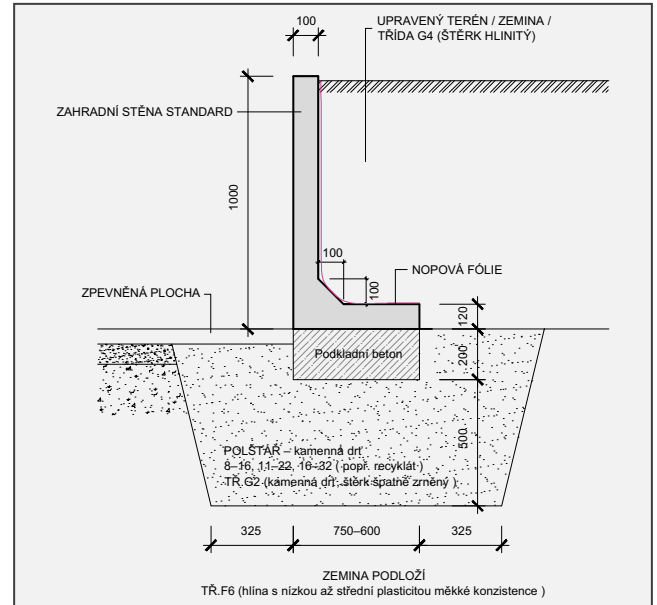

STANDARD S 80

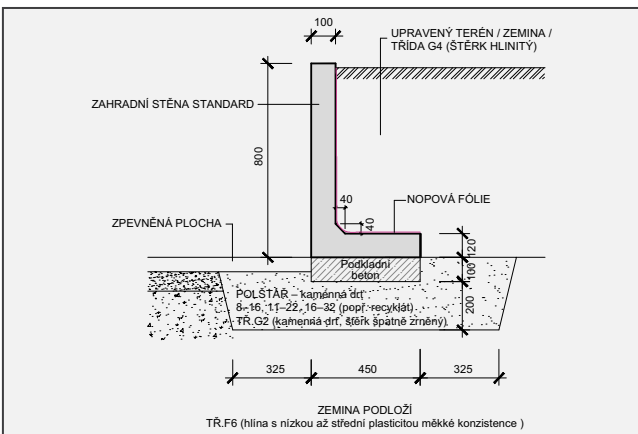

ZAHRADNÍ STĚNY STANDARD



Pokyny pro zabudování stěn STANDARD

STANDARD S 120

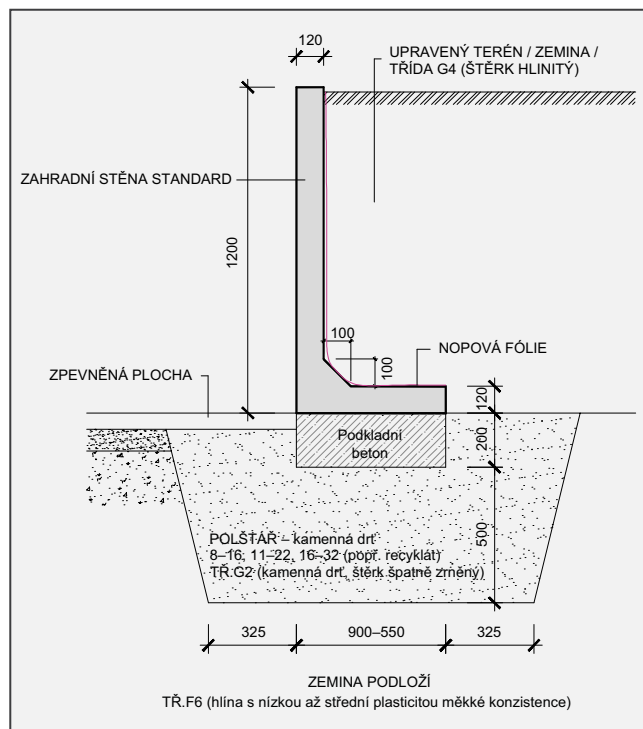

STANDARD S 150

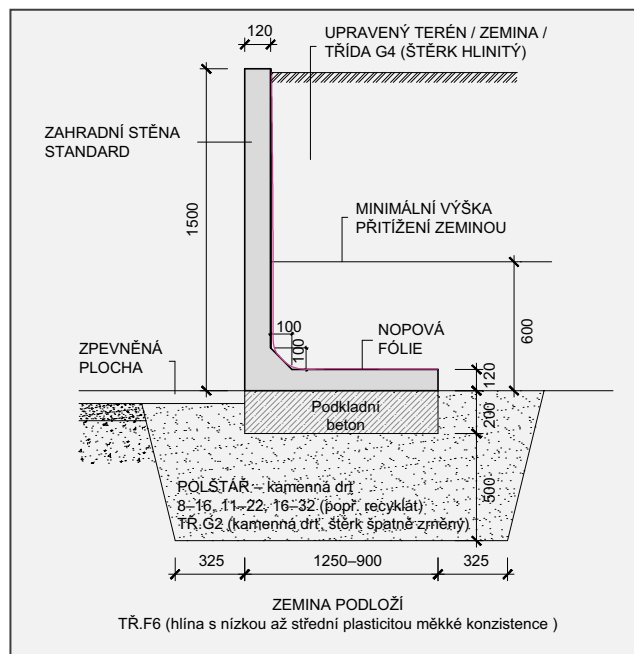

Tabulka

zahradní stěna STANDARD	šířka základny	síla stěny	zatěžovací stavy (ZS)
	(mm)	(mm)	
S 55 (výška 550 mm)	300	100	1, 2, 3, 4, 5, 6
S 80 (výška 800 mm)	450	100	1, 2, 3, 4, 5, 6
S 100/60 (výška 1000 mm)	600	100	1, 2, 4, 5, 6
S 100/75 (výška 1000 mm)	750	100	1, 2, 3, 4, 5, 6
S 120 (výška 1200 mm)	550	120	4, 5
	700	120	1, 2
	850	120	3, 6
S 150 (výška 1500 mm)	900	120	1, 4, 5
	1000	120	2, 6
	1250	120	3



ZAHRADNÍ STĚNY STANDARD

Zatěžovací stavy

- 1. ZS**
povrch za rubem stěny vodorovný s přitížením automobily do 16 t (charakteristické zatížení povrchu terénu 5 kNm⁻²)
- 2. ZS**
povrch za rubem stěny svažité ve sklonu 30°
- 3. ZS**
povrch za rubem stěny svažité ve sklonu 1:1,5 (33,7°)

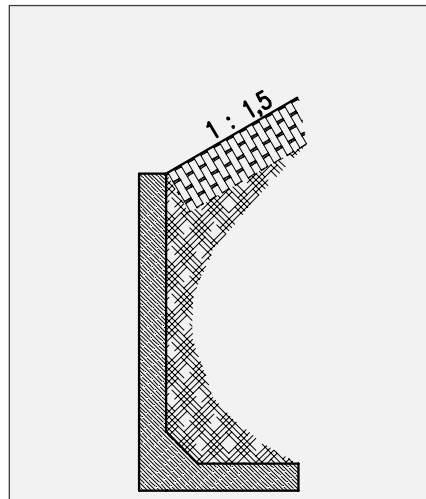
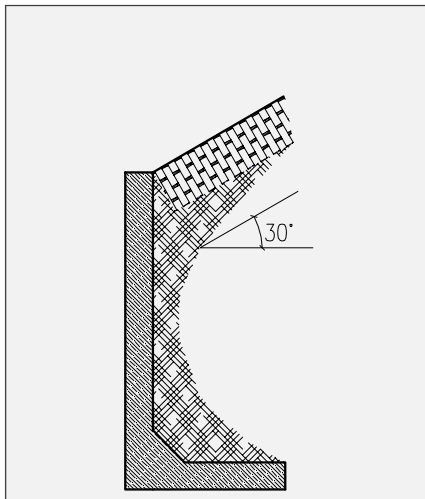
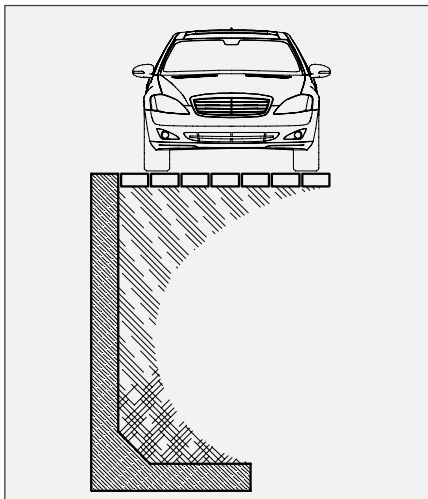

- 4. ZS**
povrch za rubem stěny vodorovný s přitížením automobily (obslužná doprava, charakteristické zatížení 16,7 kNm⁻²) ve vzdálenosti min. 1 m za rubem stěny

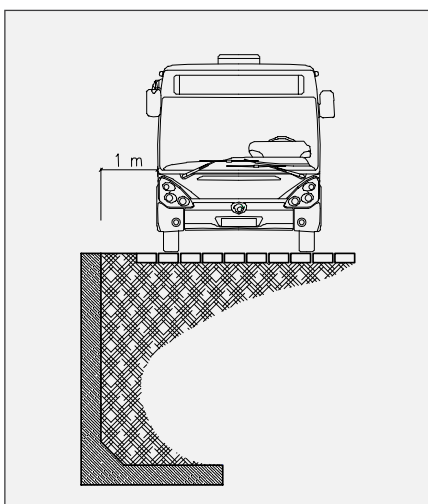

- 5. ZS**
povrch za rubem stěny vodorovný s přitížením automobily (těžká doprava, charakteristické zatížení 33,3 kNm⁻²) ve vzdálenosti min. 1 m za rubem stěny

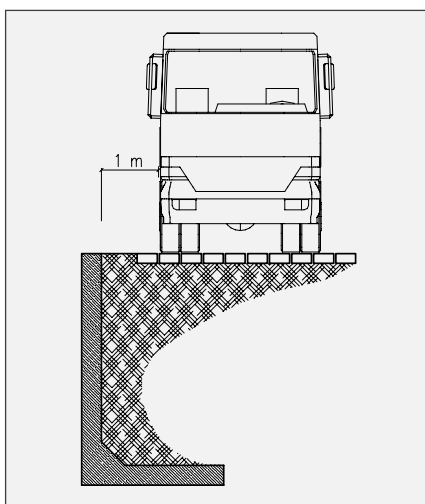

- 6. ZS**
povrch za rubem stěny svažité ve sklonu 30° do vzdálenosti 2,5 m, dále pak vodorovný s přitížením automobily do 16 t (charakteristické zatížení povrchu terénu 5 kNm⁻²)

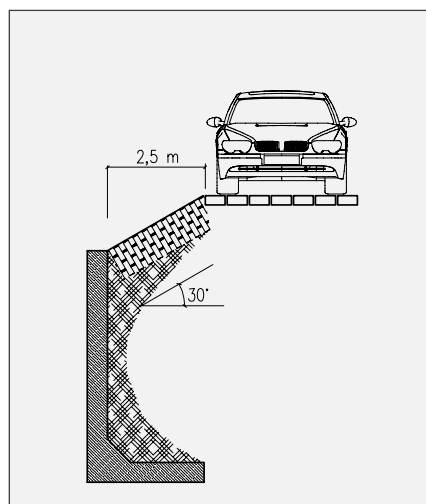

ZAHRADNÍ STĚNY STANDARD



Upozornění:

Stěny STANDARD S 100, S 120 a S 150 je, pro jejich bezproblémovou funkci, nutno vzájemně propojovat systémovými spojovacími pouzdry. Při absenci propojení může docházet k nerovnoměrnému přetížení jednotlivých prvků s rizikem jejich posunutí.

Pro řešení rohu u stěn STANDARD S 120 a S 150 jsou určeny prvky STANDARD S 120/500 RS a S 150/500 RS s upravenou patkou, viz detaily řešení rohu níže. Tyto spojovací prvky nejsou standardně skladem a jsou dodávány na objednávku.

Spojovací pouzdro

Půdorys

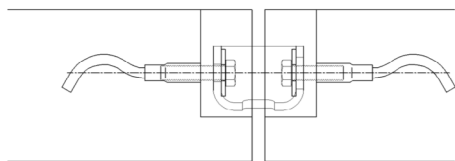

Pohled

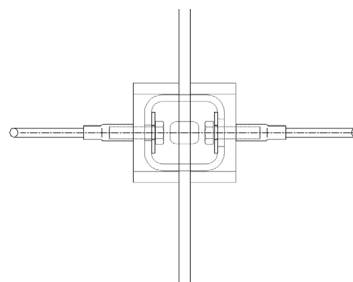

Spojování zahradních stěn STANDARD S 150

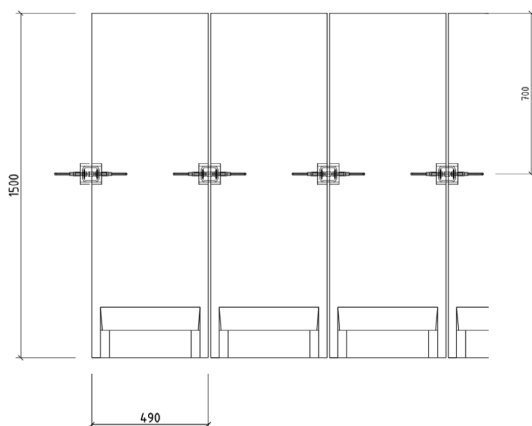
STANDARD S150
Pohled

Půdorys

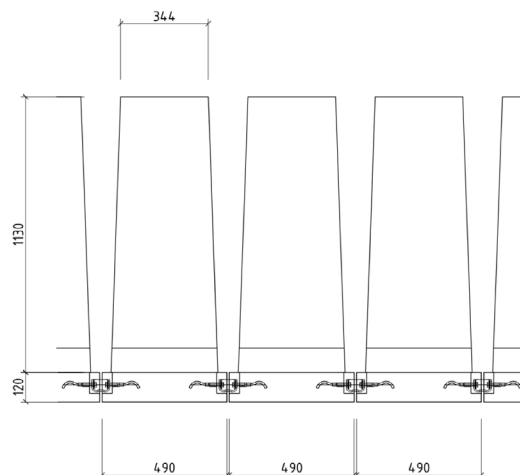

Standard S 150 - DETAIL ŘEŠENÍ ROHU

STANDARD S150/900

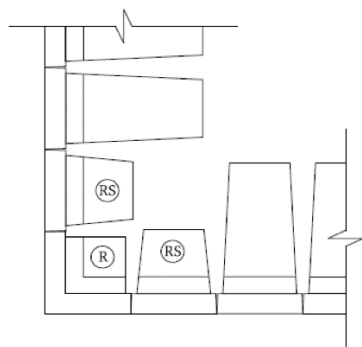

STANDARD S150/1000

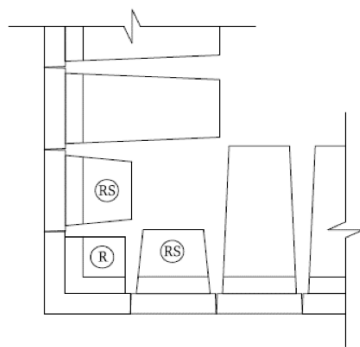

STANDARD S150/1250

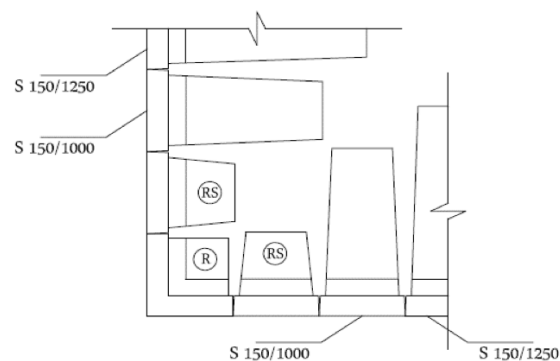

ZAHRADNÍ STĚNY STANDARD



Spojování zahradních stěn STANDARD S 120

STANDARD S 120
Pohled

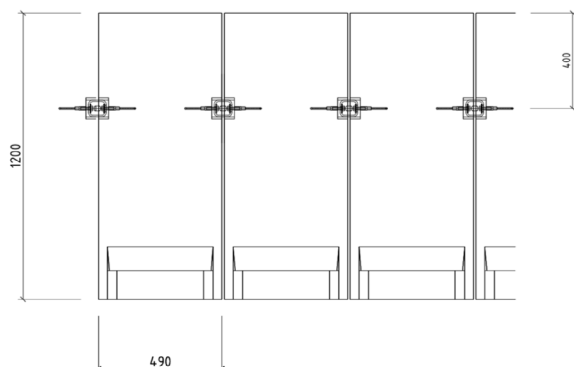

Půdorys

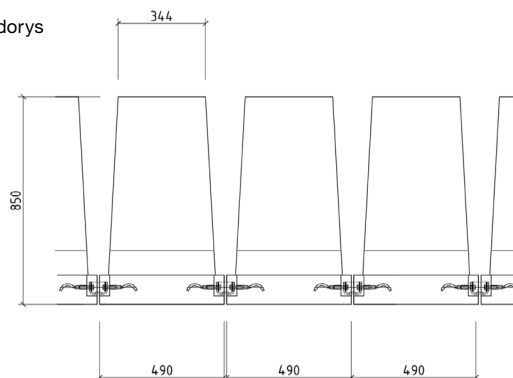

Standard S120 - DETAIL ŘEŠENÍ ROHU

STANDARD S120/550

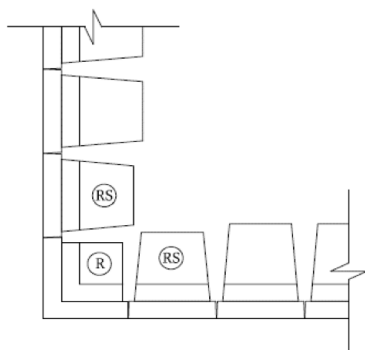

STANDARD S120/700

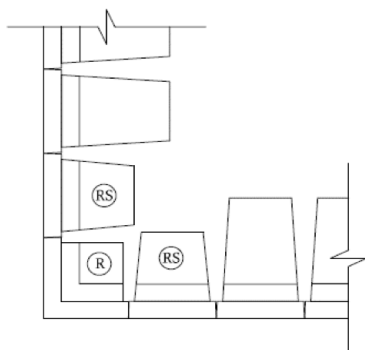

STANDARD S120/850

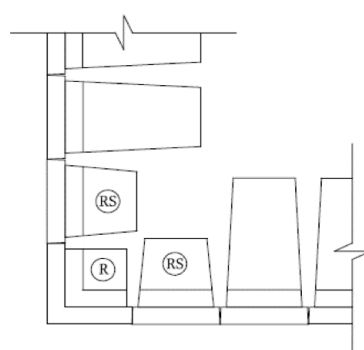

Vysvětlivky k piktogramům

- | | | |
|---------------------------------------|--------------------------------------|---|
| Plocha pochozí | Impregnace Protect System TOP | Výrobky podléhající příslušným evropským normám |
| Plocha pojízdná osobními automobily | Impregnace Perfect Clean TOP (PCT) | Pohledové hrany |
| Plocha pojízdná nákladními automobily | Odolnost vůči mrazu | |
| Ochranný systém Protect System IN | Zvýšená protiskluzná charakteristika | |

Před nákupem výrobků společnosti PRESBETON prosím věnuje pozornost následujícím informacím

Před vlastní pokládkou nebo zabudováním betonových výrobků věnujte pozornost doporučením výrobce pro konkrétní výrobek, zejména pak danému účelu použití, zásadám pokládky/zabudování a doporučením pro údržbu. Kompletní technická dokumentace je dostupná volně ke stažení na www.presbeton.cz (technické návody, prohlášení o vlastnostech, záruční list) nebo na prodejních místech. Vzhledem k obsáhlosti problematiky pokládky/zabudování doporučujeme svěřit realizaci díla v případě pochybností profesionální firmě. **Pokládka dlažebních desek a kamenů beze spár** (zejm. druhy bez distančnicků), **má za následek poškození dlažby vyštípáním hran a rohů** a to jak ve fázi pokládky, tak při jejím užívání. Dodržujte doporučenou šířku spáry (zpravidla 3–5 mm). Spáry vyplňte čistým křemičitým pískem frakce 0–2 mm.

Vápenné výkvěty

Zpravidla se projevují formou bílých až mléčných skvrn rozličného tvaru. Jedná se o uhličitán vápenatý, který na povrchu betonového výrobku vzniká reakcí hydroxidu vápenatého z betonu s oxidem uhličitým z ovzduší. Hydroxid vápenatý se přirozeně tvoří při smísení cementu s vodou. U klasických cementových betonů se tak jedná o přirozený jev, který není známkou nedostatečné kvality. Postupem času vlivem působení povětrnostních vlivů vápenný výkvět postupně odeznívá. Je tak zpravidla nejhodnější vyčkat a nechat pracovat přírodu, než se hned snažit výkvět odstraňovat, což může za určitých okolností, zejména při použití chemických přípravků, vést k narušení povrchu a vzhledu výrobku.



Odlišnosti barevného odstínu

Na výslednou barevnost betonového výrobku má vliv celá řada faktorů, které nelze u průmyslové výroby vyloučit. Jedná se např. o přirozené barevnostní odchylky přírodních vstupních surovin, odlišné teplotní a vlhkostní podmínky při výrobě a následném zrání betonových výrobků apod. Barevnost betonových výrobků se v určité míře vyvíjí i dlouhodobě působením konkrétních vlivů vnějšího prostředí (povětrnostní vlivy, druh a intenzita provozu, UV záření atd.). Tuto vlastnost mají betonové výrobky společnou s přírodními materiály. Beton je tak v tomto směru specifickým materiálem a nelze od něj očekávat identickou barevnost na jakou jsme zvyklí např. u plastů, nátěrových hmot, nábytkových krycích dýh apod. Ve vztahu na odlišnosti vzhledu a barevnosti výrobků je nutno vzpomenout rovněž odlišnou míru nasákavosti, která souvisí s originalitou v podstatě každého betonového výrobku a která může představovat výrazné ovlivnění barevnosti a celkového vzhledu. Jejím projevem je nestejná doba vysychání povrchu betonových výrobků po kontaktu s vodou resp. dešťovými srážkami.



Odřenininy povrchu

K odřeninám povrchu betonových výrobků běžně dochází při dopravě a manipulaci. Z povahy a charakteru tohoto materiálu oděrky nelze vyloučit. Běžné oděrky, ke kterým dochází ve většině případů, postupně, díky působení povětrnostních vlivů a působením provozu, opticky zanikají. U vodorovných ploch, tj. u dlažeb je tento proces rychlejší vlivem zvýšeného zatížení povrchu přirozeným otěrem, na který jsou betonové povrchy dostatečně dimenzovány, naproti tomu u zdících prvků je potřeba počítat s delším časovým horizontem odeznění odřenin.

